

192.5.25 見直し

**ER 600 A - BT**  
**ELECTRIC "POP" <sup>®</sup> RIVETER**  
*Bulb-tite*

—— 使用説明書 ——

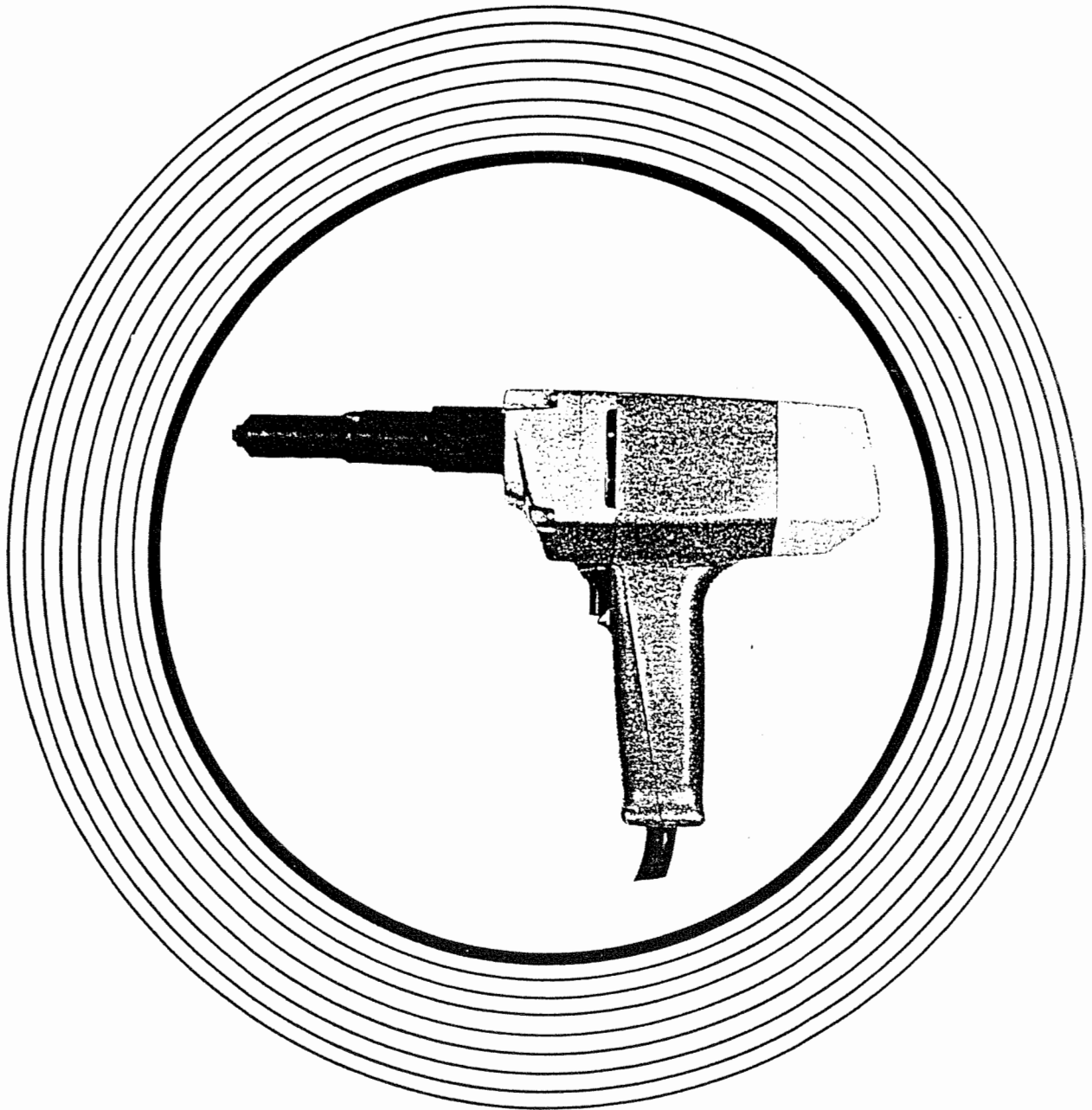

ポップリベット・ファスナー株式会社

# I . 概 要

ER600A-BTは、電動式ツールであり、能力的には7.7φmm（アルミ）までのバルブタイトに使用できます。

能力は表Ⅰの通りです。ノーズピース、ジョー及びジョーブッシャーは、バルブタイトのサイズに応じて、表Ⅱの通り交換して用います。

表Ⅰ ER600A-BT 能力

リベット材質 リベット径φ	リベット径φ		
	アルミ	スチール	モネル
4.1 mm	○	/	/
5.2 mm	○	/	/
6.3 mm	○	×	×
7.7 mm	○	/	/

表Ⅱ 交換パーツ

パーツ リベット径φ	リベット径φ		
	ノーズピース	ジョー	ジョーブッシャー
4.1 mm	PRN-5BT	PRG540-46B	ER600-05C
5.2 mm	PRN-6BT	PRG540-46B	ER600-05C
6.3 mm	PRN-8BT	PRG540-44-9	ER600-05-9
7.7 mm	PRN-9BT	PRG540-44-9	ER600-05-9

本体はポリカボネート及び高力アルミ製であり、ツールは二重絶縁構造です。

ツール諸元は表Ⅲ、ツール寸法は図Ⅰの通りです。

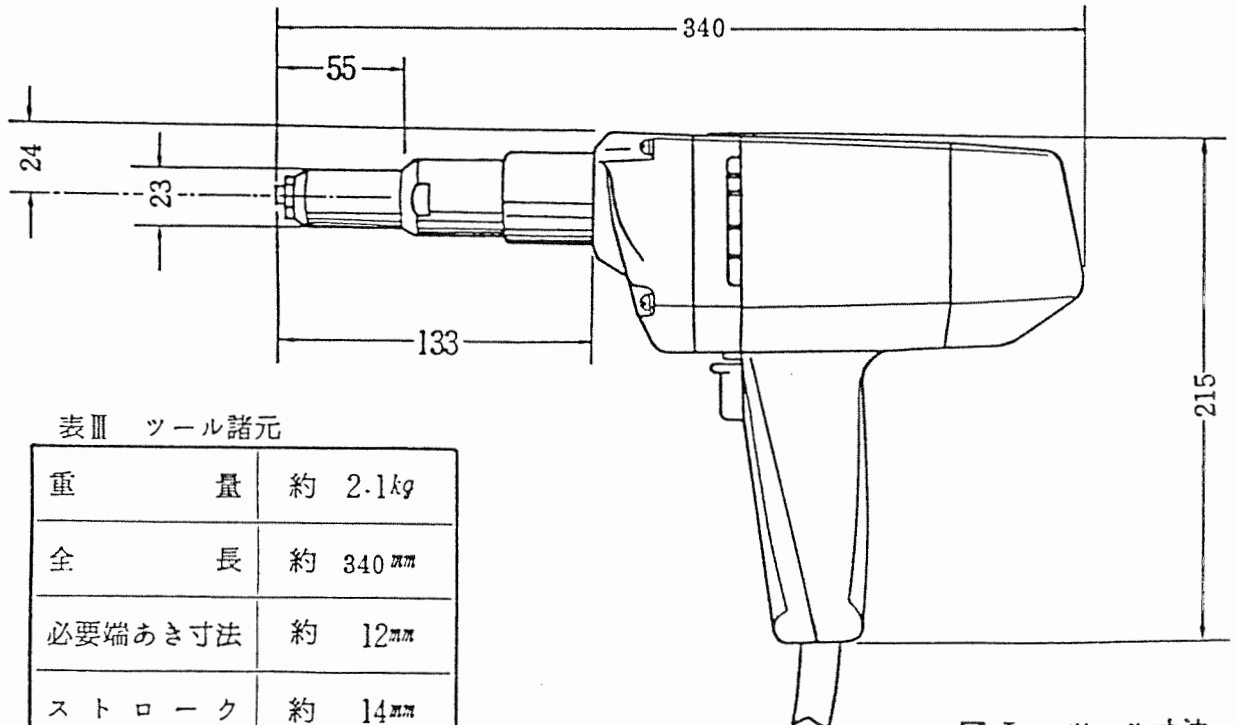

表Ⅲ ツール諸元

重	量	約 2.1kg
全	長	約 340mm
必要端あき寸法		約 12mm
ストローク		約 14mm
電	源	AC 100V 180W 50/60Hz

図Ⅰ ツール寸法

## Ⅱ. ツールの正しい使い方

誤った使い方をしますと、リベットが打てなかったり、ツールが故障したりする原因になりますので、充分注意して下さい。

### (A) 使用手順

- (1) リベットのマンドレルを ツールのノーズピースに入れ、そのまま母材下穴にリベットを押込みます。(リベットを先に母材下穴へ押込んで良い)  
この時、リベットのフランジが、ノーズピースと接するようにして下さい。

(図Ⅱ-a 参照)

- (2) メインスイッチレバーを引くと、リベットがかしまります。そのままレバーを引き続けると、切断したマンドレルがノーズピースから排出されますから、その時レバーを離して下さい。(図Ⅱ-b 参照)

切断されたマンドレルがノーズピース内に引掛かり、自然排出されない場合があります。  
この時には手で取り除いて下さい。

### (B) 注 意

切れたマンドレルがノーズピースから排出されるまで、メインスイッチレバーを離さないで下さい。(メインスイッチレバーを引くと、約1秒後に、モーター逆転による軽いショックがありますから、それから約1秒後にレバーを離しても、切れたマンドレルは排出されます)

図Ⅱ

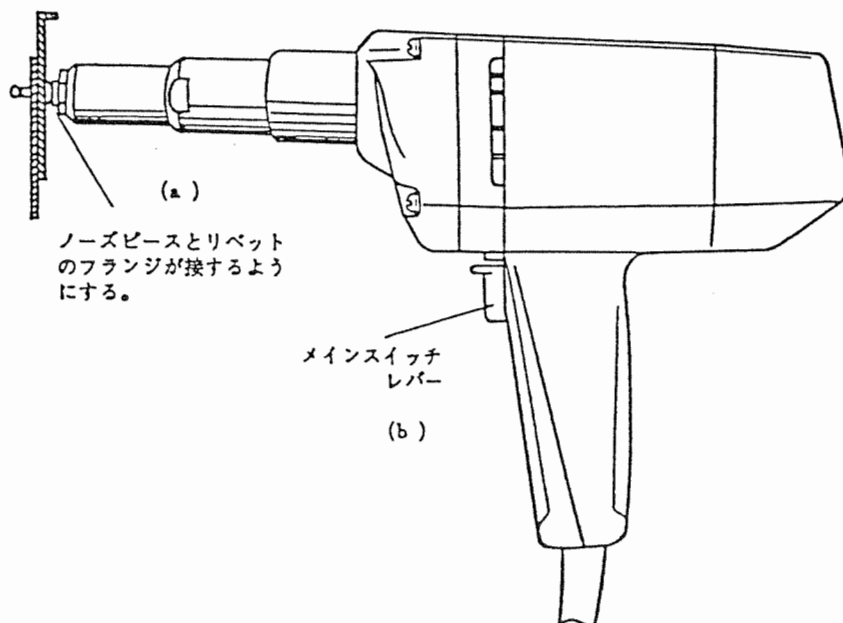

### Ⅲ．取扱上の注意及び保守

このツールは調整が必要なところは全くありませんが、ツールを有効に長期間使用する為に、日常正しい保守点検を行なって下さい。

#### (A) ノーズピースの交換 (図Ⅲ参照)

リベットサイズに応じて、指定のノーズピースを使用して下さい。

- (1) ノーズハウジング (ER600-01A) を、左に回してゆるめ、本体から取り外します。
- (2) 次に、付属のスパナ (M400D-074) でノーズハウジングからノーズピースを取り外し交換して下さい。

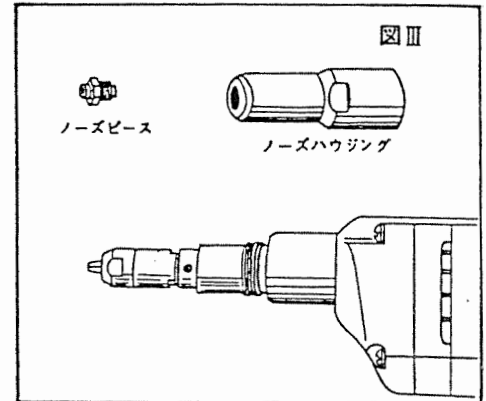

#### (B) 先端部品の掃除・交換

リベッティング作業中、マンドレルが抜けにくくなった場合には、先端部品を取り外して、付着している金属粉や樹脂屑をを除去して下さい。

- (1) 先ずAの要領で、ノーズハウジングを外した後、図Ⅳのようにスパナを使ってジョーケースを取り外します。  
この時スパナを右に回して下さい。  
(逆ネジを使用しております。)
- (2) この時取り外す部品を図Ⅴに示します。  
これらの部品とノーズハウジング (図Ⅲ参照) をきれいに掃除して下さい。  
特にジョーは歯と歯の間に詰っている金属粉をワイヤブラシでいねいに除去して下さい。
- (3) ジョー、ジョーブッシャーの外側に潤滑油を薄く付けて下さい。
- (4) 組立が終わったら、使用する前に数回空打ちして下さい。
- (5) 尚、ジョーが滑る時は、新しいジョーと交換して下さい。

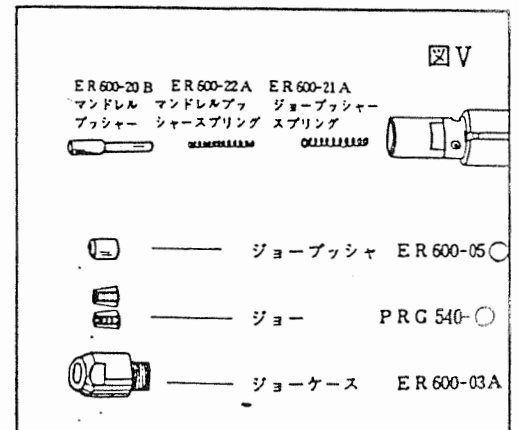
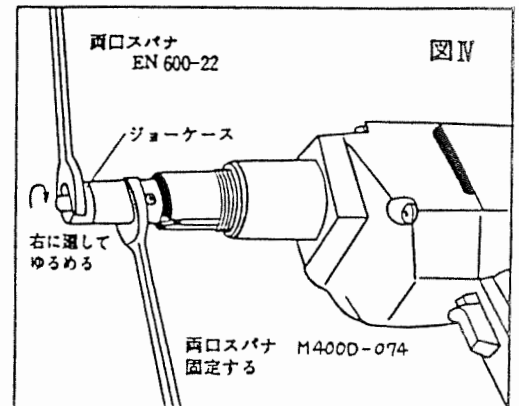

## (C) 注 油

ジョーの掃除、交換の時、同時に次の2箇所に潤滑油を注油して下さい。

(1) クラッチ部への注油

Ⅲ-(A)の要領でノーズハウジングを取外し、クラッチ部に注油して下さい。〈図Ⅵ-(a)参照〉

(2) プリングヘッドネジ部への注油

マストハウジングのスリットからプリングヘッドのネジ部へ注油して下さい。〈図Ⅵ-(b)参照〉

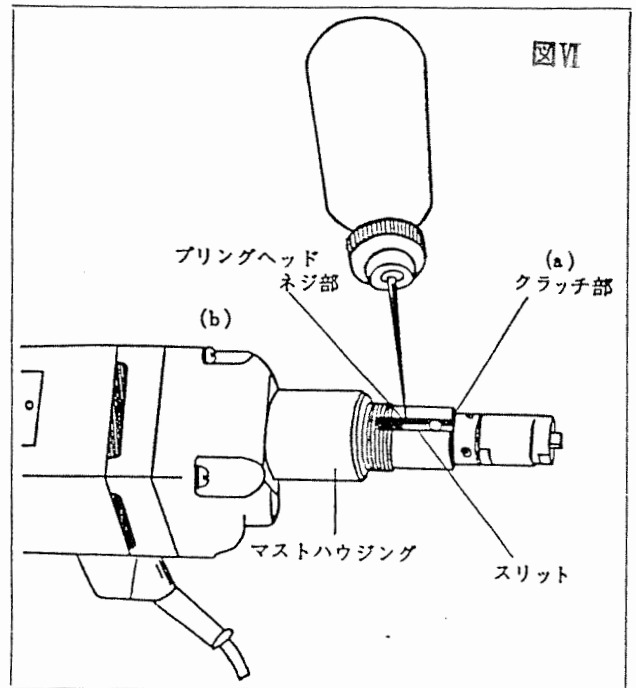

## (D) カーボンブラシの交換

約5万本のリベットを打ったら、カーボンブラシ (ER600-79) を交換して下さい。

(1) 図Ⅶ-(a)の如く、ドライバーで小ネジ2本を外し、モーターケースからリヤカバーを取り外します。

(2) ブラシホルダーを止めている小ネジをドライバーで取外し、ブラシホルダーに納められているカーボンブラシを取り出して交換して下さい。

〈Ⅶ-(b)参照〉

下部のカーボンブラシも同様にして交換します。

(3) 分解の逆手順で組立てて下さい。

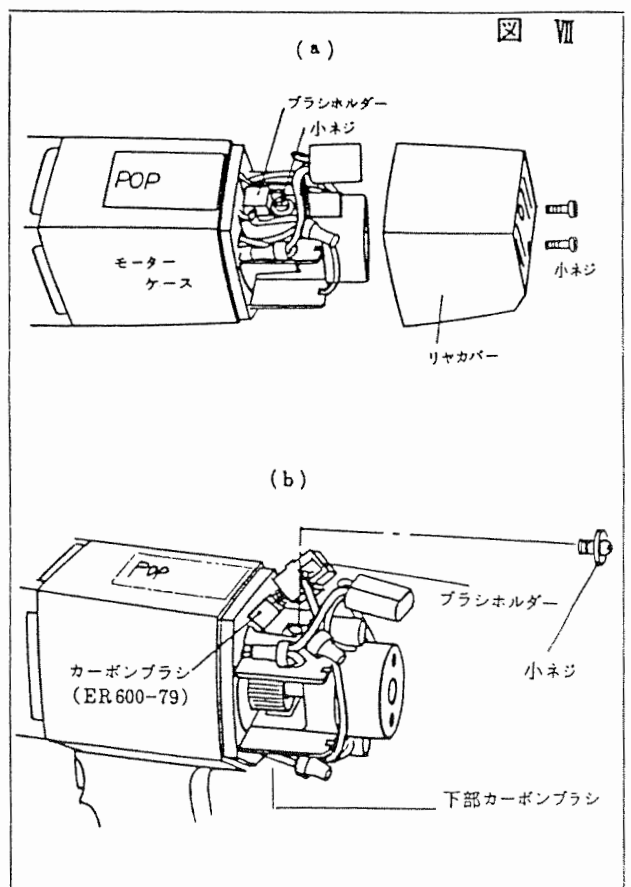

# IV. ER 600 A-BT分解図

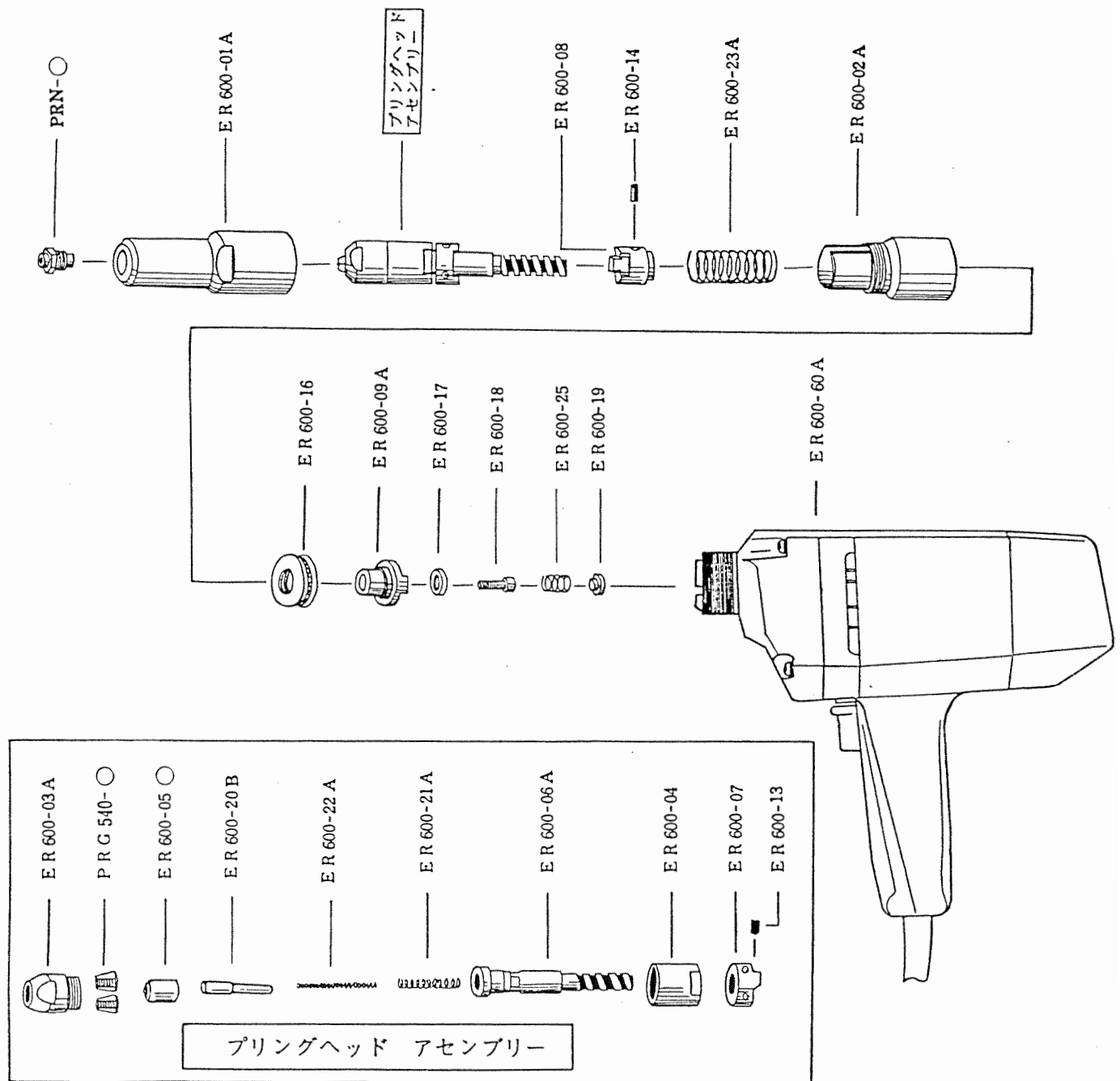

パーツNo.	パーツ名称	員数	パーツNo.	パーツ名称	員数
ER 600-01A	ノーズハウジング	1	ER 600-19	ガイドピンブッシャー	1
-02A	マストハウジング	1	-20B	マンドレルブッシャー	1
-03A	ジョーケース	1	-21A	ジョーブッシャースプリング	1
-04	インナーバレル	1	-22A	マンドレルブッシャースプリング	1
-05○	ジョーブッシャー	1	-23A	クラッチブッシャースプリング	1
-06A	プリングヘッドスクリュー	1	-25	ガイドピンブッシャースプリング	1
-07	フィクストクラッチ	1	-60A	モーターアセンブリー	1
-08	ムーバブルクラッチ	1	PRG 540-○	ジョー	1
-09A	サーキュラーギヤ	1	PRN-○	ノーズピース	1
-13	ロックスクリュー	4	ER 600A 付属品		
-14	スライドピン	2	EN 600-22	スパナ (17)	1
-16	スラストベアリング	1	M 400D-074	スパナ (10-14)	1
-17	リテーナーワッシャー	1			
-18	キャップスクリュー	1			

# V. ER600A-BTパーツリスト

パーツNo.	パーツ名称	員数	パーツNo.	パーツ名称	員数
ER600-01A	ノーズハウジング	1	ER600-69 <sup>C</sup> <del>B</del>	モーターハウジング <del>コネクタ</del>	1
ER600-02A	マストハウジング	1	ER600-70	プロテクター	1
ER600-03A	ジョーケース	1	ER600-72 A	十字穴付六角ボルト M4×50	2
ER600-04	インナーバレル	1	ER600-73A	フィールド	1
ER600-05 ○	ジョープッシャー	1	ER600-74A	アーマチュア	1
ER600-06A	プリングヘッドスクリュー	1	ER600-75A	リヤカバー	1
ER600-07	フィクストクラッチ	1	ER600-76 A	⊕ナベ小ネジ M4×10	2
ER600-08	ムーバブルクラッチ	1	<del>ER600-77</del>	<del>スクエアワッシャー 4</del>	<del>2</del>
ER600-09A	サーキュラーギヤー	1	ER600-78A	⊕ナベ小ネジ M4×22	2
ER600-10A	スピンドル	1	ER600-79	カーボンブラシ	2
ER600-11	ワッシャー	1	<del>ER600-80</del>	<del>ファイバーワッシャー 6</del>	<del>1</del>
ER600-12	キー	1	<del>ER600-81</del>	<del>ワッシャー 6</del>	<del>若干</del>
ER600-13	ロックスクリュー	4	ER600-82	ブラシホルダー	2
ER600-14	スライドピン	2	ER600-83	ビニールチューブ	1
ER600-16	スラストベアリング	1	ER600-84A	メインスイッチ	1
ER600-17	リティナーワッシャー	1	ER600-85	六角ナット (上2) M4	1
ER600-18	キャップスクリュー	1	ER600-86A	リレー	1
ER600-19	ガイドピンプッシャー	1	ER600-87	ポリエチレンチューブ	1
ER600-20B	マンドレルプッシャー	1	ER600-88A	コードクランプ	1
ER600-21A	ジョープッシャーสปリング	1	ER600-89	⊕ナベ小ネジ M4×18	2
ER600-22A	マンドレルプッシャー สปリング	1	ER600-90A	キャブタイヤコード	1
ER600-23A	クラッチプッシャー สปリング	1	ER600-91	ボールベアリング 608LLB	1
ER600-25	ガイドピンプッシャー สปリング	1	ER600-92	ギヤハウジング カバーコンプリート	1
ER600-26	ガイドピン	1	ER600-93	バッフルプレート	1
PRG540-○	ジョー	1+ <del>2</del>	ER600-94	⊕ナベ小ネジ M4×40	1
PRN-○	ノーズピース	1	ER600-95	ボールベアリング 626LLB	2 <del>±</del>
ER600-61	⊕ナベ小ネジ M4×45	4	ER600-96	ギヤコンプリート 9-39	1
ER600-62	ギヤハウジングコンプリート	1	ER600-97	ハンドルカバー	1
ER600-63	サークリップ (軸) 12	1	ER600-98	⊕ナベ小ネジ M4×30	2
ER600-64	スパーギヤー 54	1	ER600-99A	コード ガード	1
ER600-65	マイクロスイッチ	1	ER600-101	ポリカーボネートスクリュー M2.6×12	2
ER600-66	ホルダーコンプリート	1	ER600-102A	コンデンサ	1
ER600-67 A	⊕ナベ小ネジ M4×12	2	ER600-103 A	ラインコイル	1

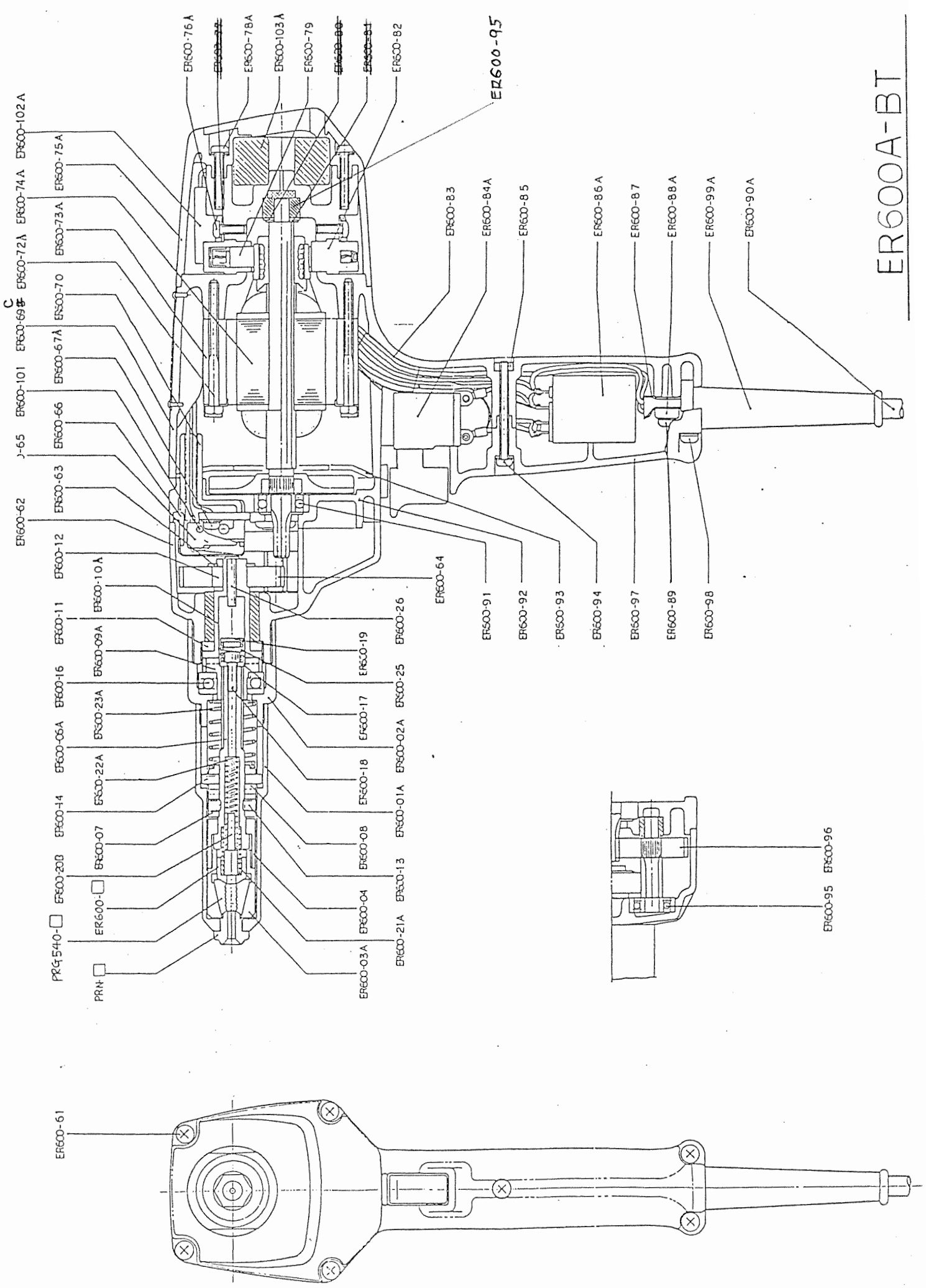

# ER600A-BT



---

NIPPON POP RIVETS AND FASTENERS LTD.

## ポップリベット・ファスナー株式会社

本社 〒102 東京都千代田区麹町4丁目5番地(K・Sビル)  
TEL.(03)265-7291代 FAX.(03)265-7298

東京営業所 〒102 東京都千代田区麹町4丁目5番地(K・Sビル)  
TEL.(03)265-7291代 FAX.(03)265-7298

大阪営業所 〒550 大阪市西区立売堀1丁目9番13号(松原ビル)  
TEL.(06)541-0781代 FAX.(06)538-1329

名古屋営業所 〒464 名古屋市千種区内山3丁目4番7号(ガイビ社ビル)  
TEL.(052)732-1301代 FAX.(052)732-5168

豊橋工場 〒440 愛知県豊橋市野依町字細田  
TEL.(0532)25-1126代 FAX.(0532)25-1120